

# SB30 MC BENNE BASCULANTE SUR PIVOT CENTRAL MULTICUVES

Capacité 500 litres par cuve. Charge < 1200 kg.



Déclenchement indépendant de chaque cuve par levier manuel

Basculement sur axe central facilitant le réenclenchement de la cuve après vidage



Benne avec 3 cuves sur un même châssis

## QUALITES

- Benne pour tri sélectif.
- Benne avec 2 ou 3 cuves sur un même châssis permettant de gérer plusieurs déchets différents.
- Déclenchement indépendant de chaque cuve par levier manuel.
- Basculement sur axe central facilitant le réenclenchement de la cuve après vidage.
- Fin de course amortie par butées caoutchouc.
- Loquet de sécurité anti-basculement lors de la manutention.
- Maillon de sécurité soudé sur châssis.
- Pieds démontables de série.
- Matériel ne nécessitant aucun entretien.

## CARACTERISTIQUES

- Cuve mécano-soudée en tôle ép. 3 mm articulée sur axe de Ø 27 mm.
- Côtés et avant de cuve renforcés par tôle pliée.
- Châssis tubulaire renforcé par tôle pliée ép. 4 mm.
- Soudure extérieure continue et renforcée aux angles intérieurs.
- Bords de cuve renforcés par double pliage.
- Fourreaux de préhension ép. 5 mm.
- Ronds de protection Ø 10 mm soudés sur face avant.
- Finition peinture : 10 teintes au choix, voir page 70.

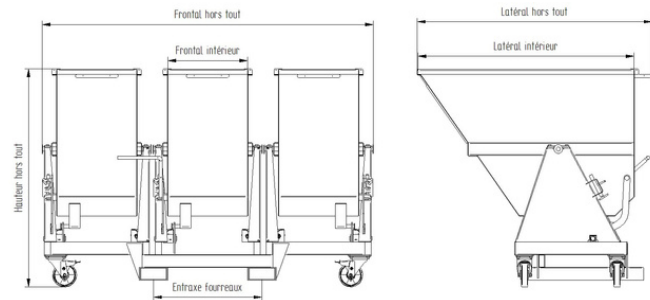

## OPTIONS

Roues, fourreaux spéciaux, marquages, timons, prises pour chariot à pinces, galvanisation à chaud, fabrication inox.

Les options sont détaillées pages 61 à 67 et les finitions pages 68 à 70.

**Fabrication spéciale sur demande.**

Référence	Capacité	Frontal hors tout	Frontal intérieur	Latéral hors tout	Latéral intérieur	Hauteur hors tout	Entraxe fourreaux	Section fourreaux	Poids
	L	mm	mm	mm	mm	mm	mm	mm	kg
SB30 DC	2x500	1380	2x500	1475	1355	1360	680	170x70	320
SB30 TC	3x500	2080	3x500	1475	1355	1360	680	170x70	475

